

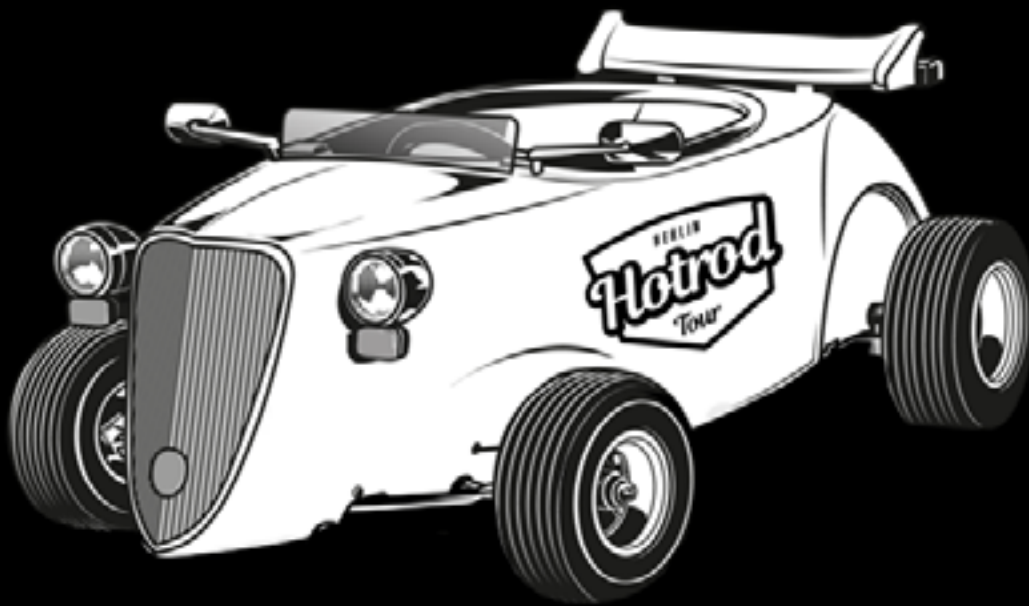

DAS ABGEFAHRENSTE MARKETING-TOOL DER HAUPTSTADT



BRANDING | EVENTS | PROMOTION



www.hotrod-tour-berlin.com

BERLIN MAL ANDERS ERLEBEN!



ÜBER UNS

HOTRODS AUF TOUR

Mit der Hotrod Tour werden Fahrspass und Freizeitvergnügen auf ein ganz neues Level gehoben. Denn unsere Fahrzeuge sind das vielleicht Abgefahrenste seit Erfindung des Automobils: Einsitzige „motorisierte Seifenkisten“ mit Strassenzulassung.

Seit 5 Jahren erleben Kunden aus Berlin, Brandenburg und der ganzen Welt bei geführten Hotrod Touren unsere Hauptstadt aus einer ganz neuen und einmaligen Perspektive. Wenige Zentimeter über dem Asphalt, mit Helm auf dem Kopf, das Lenkrad fest in der Hand und mit Dauergrinsen im Gesicht. Jede unserer Touren hat ihren eigenen Reiz. Aber jede Tour endet fast immer gleich: Keiner möchte wieder aus dem Hotrod aussteigen.

Auf unseren täglichen Touren fahren unsere Hotrods an Berlins bekanntesten Sehenswürdigkeiten vorbei. Dabei ist der Hotrod über 12 Stunden auf den Strassen der Hauptstadt unterwegs und legt bis zu 120 km an Wegstrecke zurück.

Und immer ist das Ergebnis das Gleiche:

Offene Münder der Passanten, gezückte Handys, pure Begeisterung.

Teilnahmevoraussetzungen:

Führerschein Klasse 3/B; 0,0 Promille

Maximal 2 m Körpergröße

Maximal 130 kg Körpergewicht



DAS MULTITALENT

SIGHTSEEING-ERLEBNIS

MEDIEN PARTNER

MARKEN BOTSCHAFTER

INCENTIVE HIGHLIGHT

PROMOTION TOOL

FOTO MODELL

EVENT WAFFE

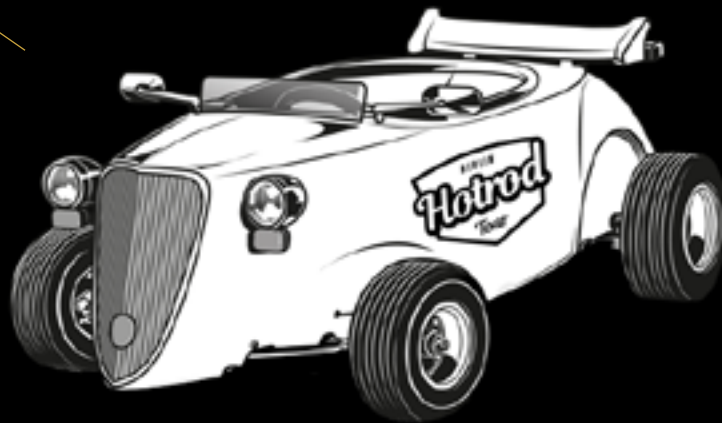

ERWACHSENEN SPASS

RAMPENSAU

P.O.S. MAGNET

DAS AHHH UND OOOHH DER HAUPTSTADT

TECHNISCHE DATEN

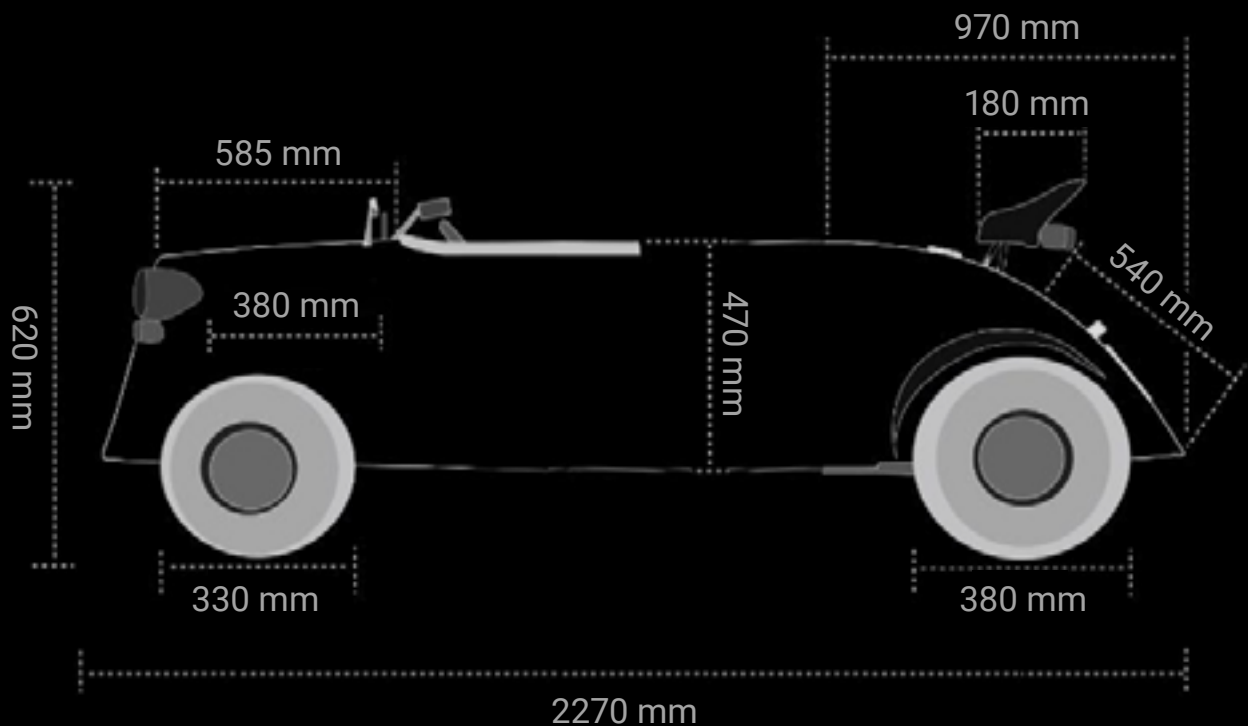

| | |
|------------------------------|----------------------------------|
| KAROSSERIE | GFK |
| ABMESSUNGEN | L: 210 CM / B: 112 CM / H: 81 CM |
| CHASSIS | ROHRRAHMEN |
| BREMSEN | TROMMEL RUNDUM |
| LENKUNG | DIREKTLENKUNG |
| MOTOR | EINZYLINDER VIERTAKT |
| LEISTUNG | 13,6 PS (10 KW) |
| HUBRAUM | 170 CCM |
| GETRIEBE | VARIOMATIK |
| HÖCHSTGESCHWINDIGKEIT | 88 KM/H |

BRANDING

Ob Vollfolierung oder Teilfolierung. Beides wirkt.

Richtig in Szene gesetzt transportiert der Hotrod die Markenbotschaft auf seine eigene sympathische Weise.

Der Hotrod unterstützt Unternehmen bei der positiven Markenwahrnehmung. Grenzen Sie sich vom Wettbewerb ab und nutzen sie die emotionale Wirkung der Hotrods auch für Ihre Marke.

VOLLFOLIERUNG

ca. 90% des Hotrods werden gebrandet. Ausgenommen vom Branding sind Lampen, Kühlergrill, Spoiler, Nummernschilder und Spiegel. Für die Produktion werden ausschliesslich Hochleistungsfolien verwendet.

TEILFOLIERUNG

ca. 40% der Hotrod Fläche werden gebrandet. (Seiten, Motorhaube und Heck) Die Grundfarbe des Hotrod ist weiß. Es werden ausschliesslich Hochleistungsfolien verwendet.

Vollfolierung



Teilfolierung



Vollfolierung

Teilfolierung

Vollfolierung
Kunde: Philips, Bass+



PROMOTION & EVENT

HOTRODS – DIE SYMPATHISCHEN EYECATCHER

Mit dem sympathischen Hotrod und den richtigen Botschaftern als Fahrer lassen sich die unterschiedlichsten Promotions durchführen.

Ob auf Sondertour auf den Strassen Berlin und Brandenburgs, auf Messe, am Point of Sale, die Möglichkeiten mit dem Hotrod sind nahezu erschöpflich. Hier mal vor der Messe cruisen, da mal Flyer für eine Veranstaltung verteilen. Überall dort, wo die kleinen Flitzer auftauchen, werden sie zum Publikumsmagneten.

UNVERGESSLICHE MOMENTE SCHAFFEN

Es geht doch nichts über ein gelungenes Event oder eine erfolgreiche Firmenveranstaltung. Hier hilft der Hotrod, den Tag zu einem unvergesslichen Erlebnis werden zu lassen. Und das weit über den eigentlichen Eventzeitraum hinaus. Den eigenen Mitarbeitern mal DANKE sagen und auf Hotrod Tour gehen. Den Lieblingskunden mal open air durch Berlin schicken. Auf dem Firmengelände einen Sicherheits- und Hindernisse Parcours absolvieren. Auf der Berlinale mal einen HotWalk hinlegen. Alles geht und sicher noch viel mehr. Ihrer Kreativität sind keine Grenzen gesetzt.

Die Umsetzung von Hotrod-Events planen und definieren wir gerne gemeinsam mit Ihnen. Denn jedes Event ist anders. Jedes Event ist einmalig und bringt hinsichtlich Teilnehmeranzahl, Zeitfenster, Location, Tourenanzahl und Budget andere Voraussetzungen mit sich.

PREISE 2022

Die Möglichkeiten, eine Werbefläche zu mieten, den Hotrod für ein Event oder eine Promotion zu buchen, sind sehr vielseitig.

Unsere Preisliste gibt Ihnen einen ersten Überblick über die Kosten.

Gerne erstellen wir Ihnen ein individuelles Angebot und unterstützen Sie bei Ihrer Planung und Ideenfindung.

Transparente Kosten sind für uns ein grundlegender Baustein einer erfolgreichen Zusammenarbeit.

WERBEFLÄCHE MIETEN*

Preis gilt für 1 Fahrzeug. Bei mehreren Fahrzeugen greift unsere Rabattstaffel. Alle Preise rein netto. zzgl. gesetzlicher MwSt.

| Kosten Miete | |
|----------------------------|----------|
| Monatsmiete (1 Monat) | 650,00 € |
| Monatsmiete (Ganze Saison) | 450,00 € |
| Kosten Folierung | |
| Vollfolierung*** | 550,00 € |
| Teilfolierung**** | 380,00 € |

| Rabattstaffel* | |
|---------------------|-----|
| 2-4 Fahrzeuge | 6% |
| 5-8 Fahrzeuge | 10% |
| ab 9 Fahrzeuge | 15% |
| *Werbefläche mieten | |

| Rabattstaffel*** | |
|------------------|-----|
| 2-4 Fahrzeuge | 6% |
| ab 5 Fahrzeuge | 10% |

* Hotrods im regulären Tourenbetrieb. (Montag bis Sonntag, März bis November)

** Hotrods auf Promotiontour, losgelöst vom regulären Tourenbetrieb (Innerhalb Berlins)

*** Vollfolierung: Ausgenommen von der Vollverklebung sind die Fahrzeugfront, der Spoiler, Lampen, Spiegel und Nummernschild. Das Logo der Hotrod Tour Berlin ist Bestandteil der Folierung.

**** Teilfolierung: Ausgenommen von der Verklebung sind die Fahrzeugfront, der Spoiler, Lampen, Spiegel und Nummernschild. Das Logo der Hotrod Tour Berlin ist Bestandteil der Folierung.

EXKLUSIVE PROMOTIONS**

Preis gilt für 1 Fahrzeug. Bei mehreren Fahrzeugen greift unsere Rabattstaffel. Alle Preise rein netto. zzgl. gesetzlicher MwSt.

| Kosten Miete | |
|-------------------------------|--------------------------|
| Tagesmiete (8 Stunden) | 400,00 € |
| Wochenmiete (8 Stunden / Tag) | 2.000,00 € |
| Guide pro Tag (8 Stunden) | 200,00 € |
| Promoter pro Tag (8 Stunden) | 160,00 € |
| Promotion ausserhalb Berlins | zzgl. Transport/Logistik |
| Kosten Folierung | |
| Vollfolierung*** | 550,00 € |
| Teilfolierung**** | 380,00 € |

| Rabattstaffel** | |
|------------------------|-----|
| 2-4 Fahrzeuge | 6% |
| 5-8 Fahrzeuge | 10% |
| ab 9 Fahrzeuge | 15% |
| **Exklusive Promotions | |

| Rabattstaffel*** | |
|------------------|-----|
| 2-4 Fahrzeuge | 6% |
| ab 5 Fahrzeuge | 10% |

EVENT

Jedes Event ist einzigartig, individuell.

Daher können wir an dieser Stelle keine Preise nennen.

SONSTIGES

| | |
|--------------------------------------|-------------|
| Fotodokumentation / Fotograf pro Tag | auf Anfrage |
| GoPro Aufzeichnungen | auf Anfrage |
| Helmbranding | auf Anfrage |
| Produktsampling | auf Anfrage |

* Hotrods im regulären Tourenbetrieb. (Montag bis Sonntag, März bis November)

** Hotrods auf Promotiontour, losgelöst vom regulären Tourenbetrieb (Innerhalb Berlins)

*** Vollfolierung: Ausgenommen von der Vollverklebung sind die Fahrzeugfront, der Spoiler, Lampen, Spiegel und Nummernschild. Das Logo der Hotrod Tour Berlin ist Bestandteil der Folierung.

**** Teilfolierung: Ausgenommen von der Verklebung sind die Fahrzeugfront, der Spoiler, Lampen, Spiegel und Nummernschild. Das Logo der Hotrod Tour Berlin ist Bestandteil der Folierung.

STIMMEN

VON GÄSTEN & PRESSE

**„KLASSE TOUR, DAS GRINSEN WILL KAUM AUS
DEM GESICHT. SPASS EXTREM!!“**

Dietrich, Berlin

**„WHAT A BLAST! PROBABLY THE BEST THING
WE DID IN BERLIN DURING OUR STAY.“**

Lee, Australia

**„DAS WAR DAS ERLEBNIS PUR IN BERLIN!!
NICHT VERPASSEN!!!!!!
BUCHEN, EINSTEIGEN, SPASS HABEN!!!!!!“**

Roger, Schweiz

**„SO VIEL AUFMERKSAMKEIT BEKOMMT NICHT MAL
EIN LAMBORGHINI-FAHRER.“**

Berliner Zeitung

**„MIT DEN MINI HOT RODS DÜST MAN LÄSSIGER DENN JE
DURCH BERLIN.“**

Motortalk

„EINE STADTOUR MIT BUS UND BAHN WAR GESTERN.“

bow & arrow events

**„SPÄTESTENS JETZT WIRD KLAR, ANDERS ALS BEI ÜBLICHEN
SIGHTSEEINGTOUREN IST DIE STADT NICHT
HAUPTATTRAKTION, SONDERN PRÄCHTIGE KULISSE.“**

© DiePresse.com



KONTAKT

IMPRESSUM

HOT ROD TOUR BERLIN
REVALER STRASSE 99
D-10245 BERLIN

info@hotrod-tour-berlin.com
www.hotrod-tour-berlin.com

 hotrodtourberlin  hotrodtour_berlin

TOURBUCHUNGEN & EVENT
CHRISTIAN STILLER
+49 176 56 66 33 77

BRANDING, PROMOTION & EVENT
MAIK JUNIUS
MAIK@HOTROD-TOUR-BERLIN.COM



BRANDING | EVENTS | PROMOTION



www.hotrod-tour-berlin.com